

Итоговый индивидуальный проект на тему “Электрогитара. Уникум в мире музыки.”



Выполнили: Ученицы 10-1 класса
Орлова София и Чеченева Дарья
Научный руководитель:
Андреева Светлана Борисовна

Выбор темы. Актуальность. Цели и задачи

- Почему мы выбрали эту тему?
- Почему это важно?
- Почему это интересно?



Историческая справка. Зарождение и развитие электрогитары.



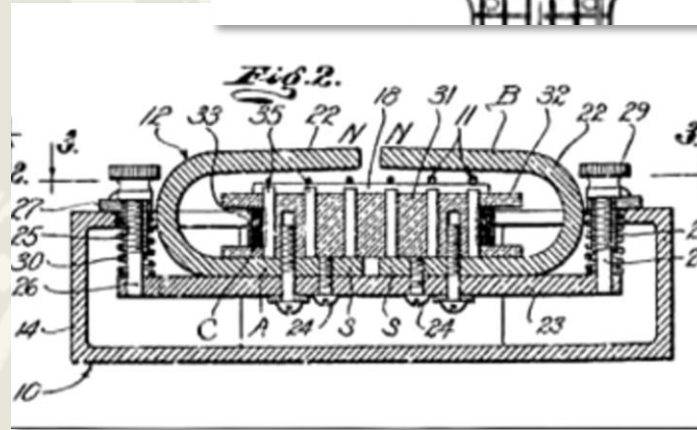
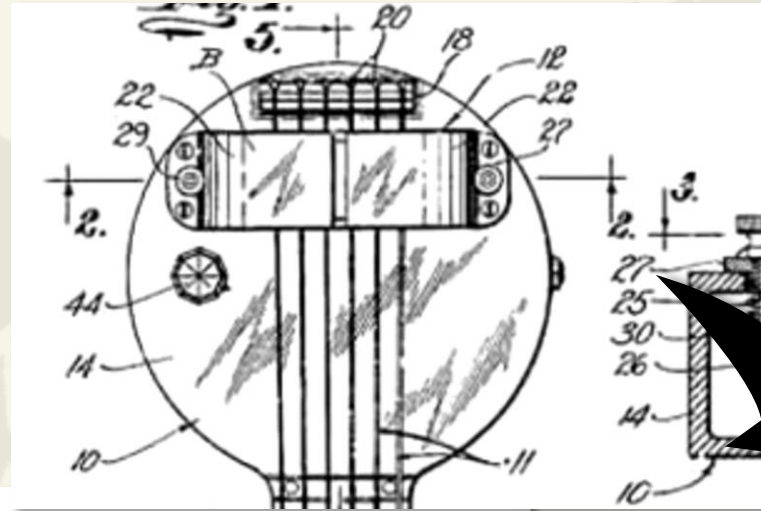



**Адольф
Рикенбакер и
"Сковорода".**



**Лэстор Уильям Полфус.
“Бревно” или “метла со
звукоснимателем”.**



Лео Фендер со своим Телекастером.

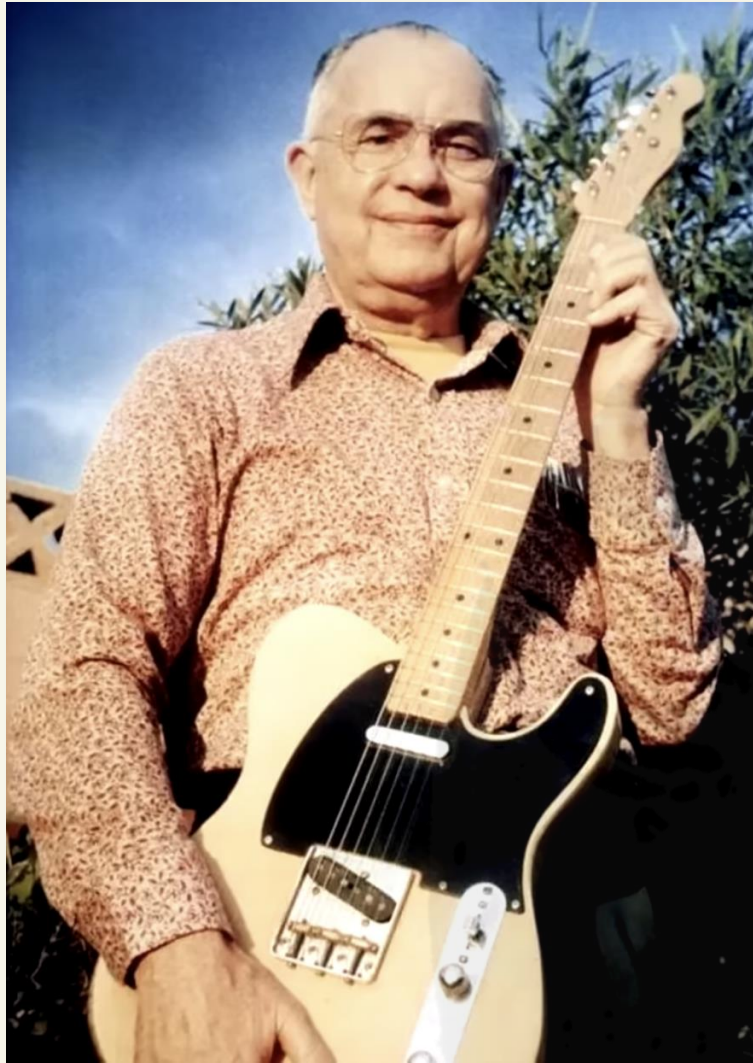



OR



Fender®

Gibson



**Gibson ES-150 и
ES-335**



Gibson Les Paul

**Gibson SG Gibson
EDS-1275**



**Gibson Explorer и
Gibson Flying V**

**Gibson
Firebird**





Telecaster



Fender Stratocaster



**Jazzmaster,
Jaguar и
Mustang**



**Строение и
принцип работы
электрогитары.**

Культовые исполнители и их гитары.



Брайан Мэй

**Джимми
Хендрикс**

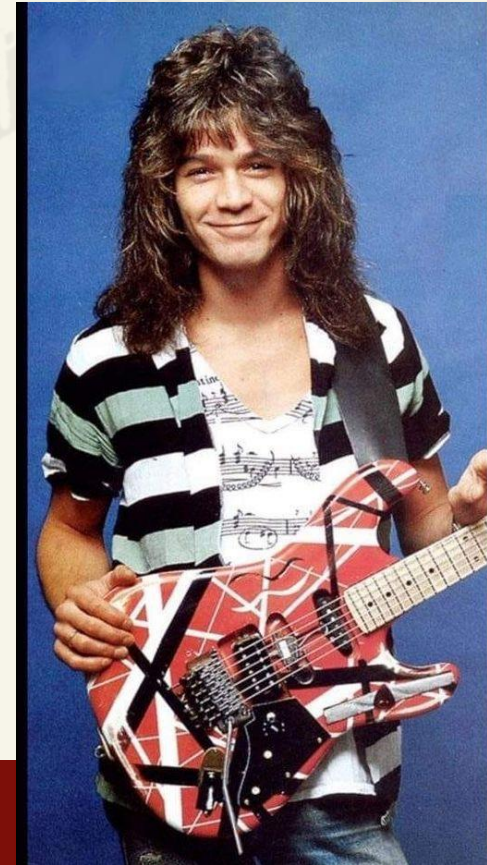

Эдди Ван Хален

**Джимми
Пейдж**

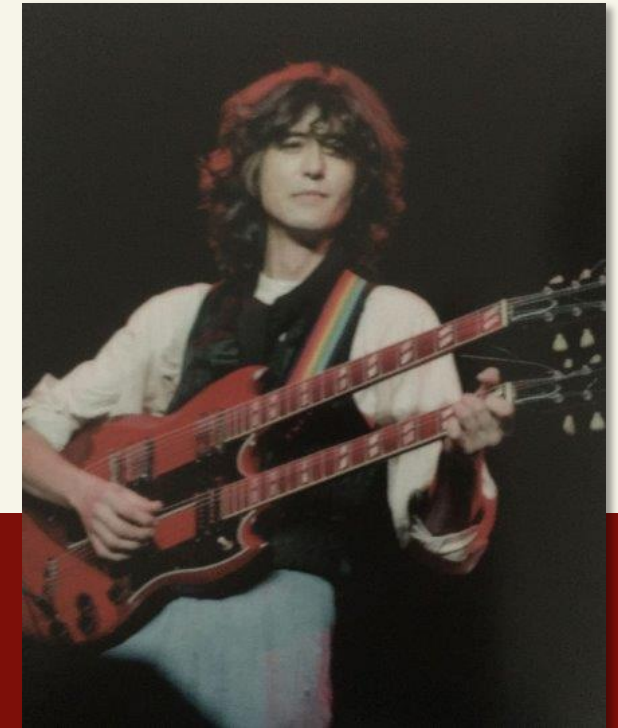



Эрик Клэптон

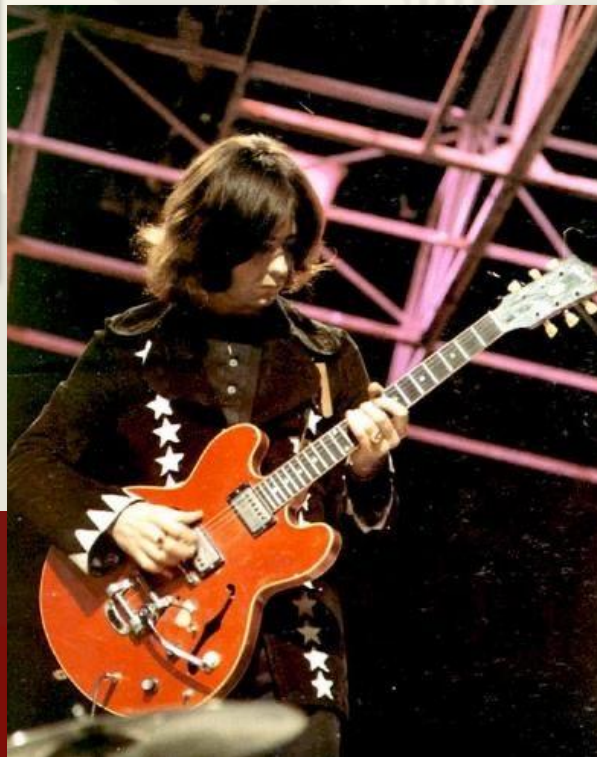

Ричи Блэкмор

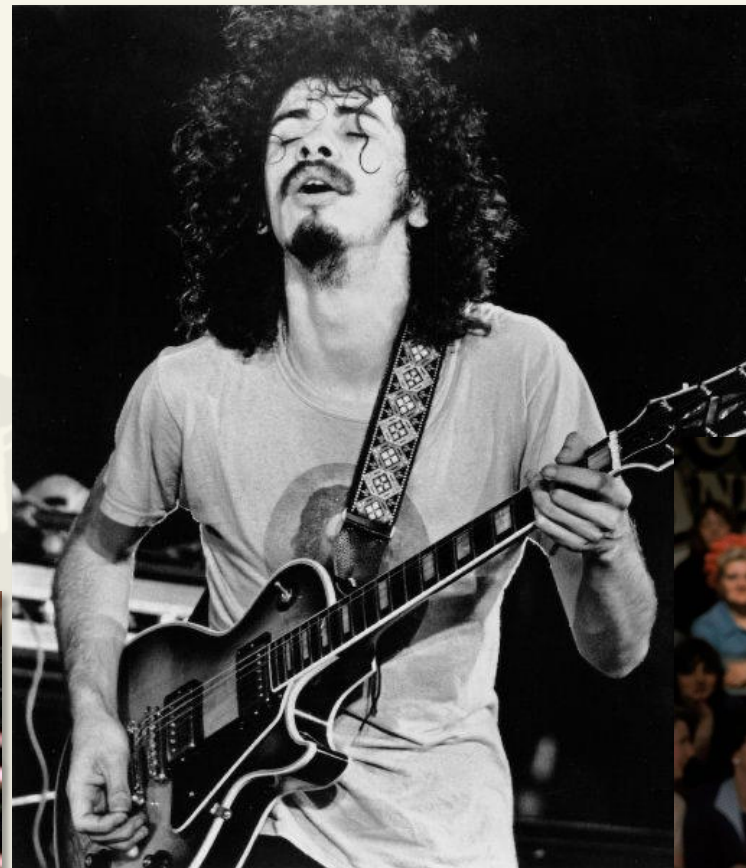

Карлос Сантана

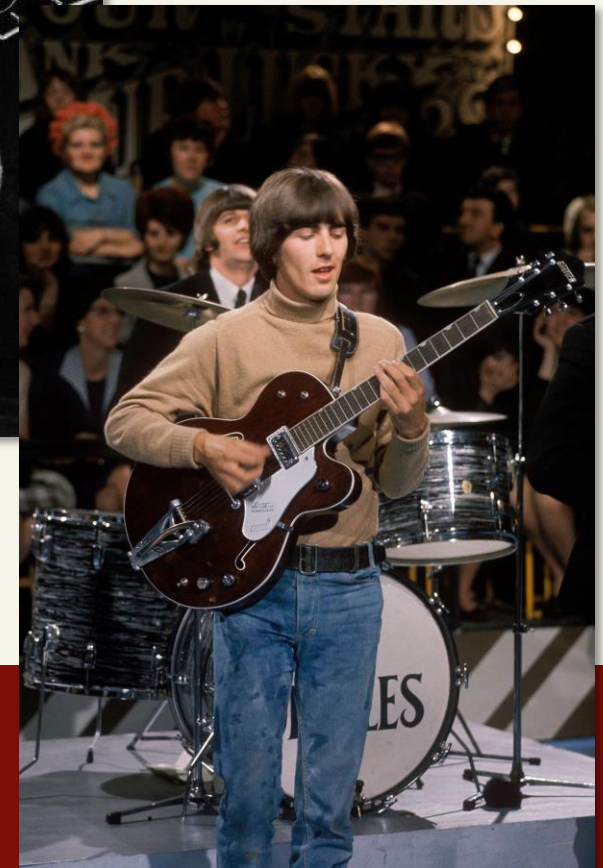

**Джордж
Харрисон**

“Особенные” гитары.



**Gold Leaf Stratocaster Эрика
Клэптона**

**Gibson 1964 ES-335
TDC Эрика
Клэптона**





**Fender Stratocaster
«Lenny» Стиви Рэя Вона**

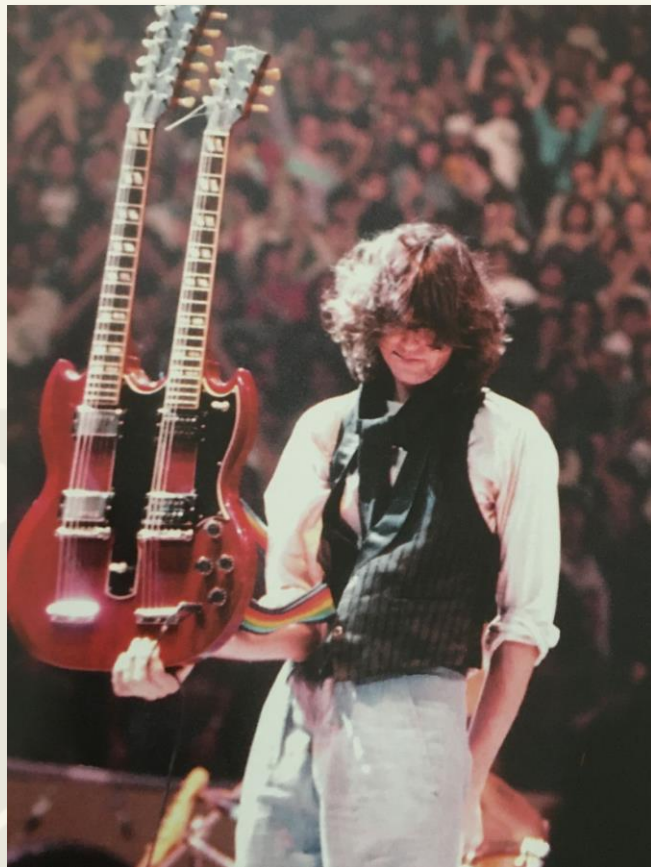

**SG Gibson EDS-
1275**



Fender Jag-Stang



Самая дорогая гитара за всю историю музыкальной индустрии – это обычный серийный Fender Stratocaster белого цвета

Заключение.



eee рокиииииии

